

МИНОБРНАУКИ РОССИИ
ФЕДЕРАЛЬНОЕ ГОСУДАРСТВЕННОЕ БЮДЖЕТНОЕ ОБРАЗОВАТЕЛЬНОЕ УЧРЕЖДЕНИЕ
ВЫСШЕГО ОБРАЗОВАНИЯ
«ВОРОНЕЖСКИЙ ГОСУДАРСТВЕННЫЙ УНИВЕРСИТЕТ ИНЖЕНЕРНЫХ ТЕХНОЛОГИЙ»

УТВЕРЖДАЮ

Проректор по учебной работе

_____ Василенко В.Н.
(подпись) (Ф.И.О.)

" 25 " _____ 05 _____ 2023 г.

РАБОЧАЯ ПРОГРАММА ПРАКТИКИ

Производственная практика (технологическая практика)

Направление подготовки

35.03.08 Водные биоресурсы и аквакультура

Направленность (профиль) подготовки

Технологии искусственного воспроизводства и переработки гидробионтов

Квалификация выпускника

Бакалавр

Воронеж

1. Цели и задачи практики

Цель: формирование, закрепление, развитие практических навыков и компетенций по профилю Технологии искусственного воспроизводства и переработки гидробионтов, 35.03.08 Водные биоресурсы и аквакультура в условиях непосредственного выполнения обучающимися определенных видов работ, связанных с будущей профессиональной деятельностью.

Задачи: производственно-технологический:

участие в оценке экологического состояния и рыбохозяйственного значения естественных и искусственных водоемов; применение методов и технологий искусственного воспроизводства и выращивания гидробионтов, борьбы с инфекционными и инвазионными заболеваниями гидробионтов; эксплуатация технологического оборудования в аквакультуре; обеспечение экологической безопасности рыбохозяйственных комплексов, гидробионтов, процессов, объектов и продукции аквакультуры, управление качеством выращиваемых объектов; надзор за рыбохозяйственной деятельностью, охрана водных биоресурсов 15 Рыбоводство и рыболовство в сфере искусственного воспроизводства и товарного выращивания гидробионтов, в сфере надзора за рыбохозяйственной деятельностью;

организационно-управленческий:

участие в составлении технической документации (графиков работ, инструкций, планов, смет, заявок на материалы, оборудование), а также установленной отчетности по утвержденным формам; управление технологическими процессами на предприятии; организация работы малых коллективов исполнителей; разработка оперативных планов работы первичных производственных подразделений; экологический менеджмент предприятия;

проектный:

участие в разработке биологического обоснования проектов рыбоводных заводов, нерестово-выростных хозяйств, товарных рыбоводных хозяйств; участие в проектно-исследовательских работах для проектирования рыбоводных предприятий, мини-цехов и установок.

Области профессиональной деятельности:

15 Рыбоводство и рыболовство (в сфере искусственного воспроизводства и товарного выращивания гидробионтов, в сфере надзора за рыбохозяйственной деятельностью).

Рабочая программа практики составлена в соответствии с требованиями Федерального государственного образовательного стандарта высшего образования по направлению подготовки/специальности 35.03.08 Водные биоресурсы и аквакультура.

2. Перечень планируемых результатов прохождения практики, соотнесенных с планируемыми результатами освоения ООП

Код и наименование компетенции	Код и наименование индикатора достижения компетенции	Результаты обучения (показатели оценивания)	Выполняемые обучающимися виды работ, связанные с будущей профессиональной деятельностью (трудовые действия из профессионального стандарта (при наличии))
ОПК-2 Способен использовать нормативные правовые акты и оформлять специальную документацию в профессиональной деятельности	ИД-1 _{опк-2} Использует существующие нормативные документы по вопросам водных биоресурсов и аквакультуры, оформляет специальные документы для осуществления профессиональной деятельности	Знает/понимает: существующие нормативные документы по вопросам водных биоресурсов и аквакультуры	Профстандарт: 15.004 Специалист по водным биоресурсам и аквакультуре D/01.6 D/02.6 D/03.6 D/04.6 D/05.6
		Умеет/применяет: рассматривать нормативные документы по вопросам водных биоресурсов и аквакультуры	
ОПК-4 Способен реализовывать современные технологии и обосновывать их применение в профессиональной деятельности	ИД-1 _{опк-4} Обосновывает и реализует современные технологии оценки состояния водных биоресурсов, искусственного воспроизводства и выращивания рыб и других гидробионтов, лечебно-профилактических мероприятий в рыбоводных хозяйствах и комплексах	Знает/понимает: современные технологии оценки состояния водных биоресурсов, искусственного воспроизводства и выращивания рыб и других гидробионтов, лечебно-профилактических мероприятий в рыбоводных хозяйствах и комплексах	D/04.6 D/05.6 D/06.6 D/07.6 D/02.6

		<p>Умеет/применяет: обосновывать современные технологии оценки состояния водных биоресурсов, искусственного воспроизводства и выращивания рыб и других гидробионтов, лечебно-профилактических мероприятий в рыбоводных хозяйствах и комплексах</p>	
		<p>владеет: реализации современных технологии оценки состояния водных биоресурсов, искусственного воспроизводства и выращивания рыб и других гидробионтов, лечебно-профилактических мероприятий в рыбоводных хозяйствах и комплексах</p>	
<p>ПКв-1. Способен проводить оценку состояния популяций промысловых рыб и других гидробионтов, а также водных биоценозов естественных и искусственных водоемов</p>	<p>ИД-1 <small>ПКв-1</small>. Умеет собирать и проводить первичную обработку икhtiологических материалов</p>	<p>Знает/понимает: методы оценки состояния популяций промысловых рыб и других гидробионтов, водных биоценозов</p>	<p><i>D/01.6</i> <i>D/02.6</i> <i>D/03.6</i> <i>D/04.6</i></p>
		<p>Умеет/применяет: проводить оценку состояния популяций промысловых рыб и других гидробионтов</p>	
		<p>владеет: оценки состояния популяций промысловых рыб и других гидробионтов</p>	
	<p>ИД-2 <small>ПКв-1</small> Умеет подготавливать материалы о состоянии водных биоресурсов</p>	<p>Знает/понимает: материалы, применяемые в водных биоресурсах</p>	
		<p>Умеет/применяет: проводить оценку состояния популяций промысловых рыб и других гидробионтов</p>	
		<p>владеет: оценки состояния популяций промысловых рыб и других гидробионтов</p>	
<p>ПКв-5. Способен</p>	<p>ИД-1 Знает основы рыбохозяйственного</p>	<p>Знает/понимает: основы нормативно-</p>	<p><i>D/06.6</i> <i>D/05.6</i></p>

осуществлять надзор за рыбохозяйственной деятельностью и охрану водных биоресурсов	законодательства	правовой базы рыбохозяйственной деятельности и охране водных биоресурсов	
		Умеет/применяет: осуществлять мероприятия по надзору за рыбохозяйственной деятельностью и охране водных биоресурсов	
		владеет: надзора за рыбохозяйственной деятельностью и охраны водных биоресурсов	
	ИД-2 ПКв-1 Умеет готовить материалы об антропогенном воздействии на водных объектах	Знает/понимает: основы нормативно-правовой базы рыбохозяйственной деятельности и охране водных биоресурсов	
		Умеет/применяет: осуществлять мероприятия по надзору за рыбохозяйственной деятельностью и охране водных биоресурсов	
		владеет: надзора за рыбохозяйственной деятельностью и охраны водных биоресурсов	
ИД-3 ПКв-1 Может выполнять рыбохозяйственную паспортизацию водных объектов	Знает/понимает: основы нормативно-правовой базы рыбохозяйственной деятельности и охране водных биоресурсов		
	Умеет/применяет: осуществлять мероприятия по надзору за рыбохозяйственной деятельностью и охране водных биоресурсов		
	владеет: надзора за рыбохозяйственной деятельностью и охраны водных биоресурсов		
ПКв-7. Способен применять методы и технологии борьбы с инфекционными и инвазионными заболеваниями гидробионтов	ИД-1 ПКв-7 Знает правила, методы и технологии выполнения лечебно-профилактических мероприятий в рыбоводных	Знает/понимает: методы и технологии борьбы с инфекционными и инвазионными заболеваниями гидробионтов	D/01.6 D/02.6 D/03.6 D/04.6 D/05.6

	хозяйствах	<p>Умеет/применяет: применять методы и технологии борьбы с инфекционными и инвазионными заболеваниями гидробионтов</p> <p>владеет: методик и технологий борьбы с инфекционными и инвазионными заболеваниями гидробионтов</p>	
ПКв-11. Способен применять современные методы научных исследований в области водных биоресурсов и аквакультуры	ИД-1 ПКв-11 Использует научно-техническую литературу для постановки экспериментальных исследований в профессиональной деятельности	Знает/понимает: современные методы научных исследований в области водных биоресурсов и аквакультуры	D/07.6
		Умеет/применяет: разрабатывать планы и программы проведения исследований состояния водных биоресурсов при решении вопросов	
		владеет: использования современного оборудования при выполнении проектно-исследовательских работ	
	ИД-2 ПКв-11 Участвует в выполнении экспериментальных исследований по заданной методике и математической обработке данных	Знает/понимает: современные методы научных исследований в области водных биоресурсов и аквакультуры	
		Умеет/применяет: разрабатывать планы и программы проведения исследований состояния водных биоресурсов при решении вопросов	
		владеет: использования современного оборудования при выполнении проектно-исследовательских работ	
ИД-3 ПКв-11 Участвует в составлении научных отчетов и публикаций по итогам научно-исследовательской и профессиональной деятельности	Знает/понимает: современные методы научных исследований в области водных биоресурсов и аквакультуры		
	Умеет/применяет: разрабатывать планы и программы проведения исследований состояния водных		

		биоресурсов при решении вопросов	
		владеет: использования современного оборудования при выполнении проектно-исследовательских работ	
ПКв-12. Способен применять современные информационные технологии в области рационального использования и изучения водных биоресурсов	ИД-1 ПКв-12 Участвует в ведении информационной базы данных	Знает/понимает: современные информационные технологии в области рационального использования и изучения водных биоресурсов	
		Умеет/применяет: применять современные информационные технологии в области рационального использования и изучения водных биоресурсов	
	владеет: работы с современными информационными технологиями в области рационального использования и изучения водных биоресурсов		
	ИД-2 ПКв-12 Использует современные информационные технологии при работе на персональном компьютере	Знает/понимает: современные информационные технологии в области рационального использования и изучения водных биоресурсов	
		Умеет/применяет: применять современные информационные технологии в области рационального использования и изучения водных биоресурсов	
		владеет: работы с современными информационными технологиями в области рационального использования и изучения водных биоресурсов	

ПКв-13. Способен использовать методы проведения профилактических и лечебных мероприятий в индустриальных рыбоводных хозяйствах	ИД-1 <small>ПКв-13</small> Участвует в профилактической обработке объектов аквакультуры	Знает/понимает: биологические обоснования рационального использования водных биоресурсов	
		Умеет/применяет: осуществлять разработку биологических обоснований рационального использования водных биоресурсов	
		владеет: рационального использования водных биоресурсов	
	ИД-2 <small>ПКв-13</small> Участие в проведении агрономелиоративных работ	Знает/понимает: биологические обоснования рационального использования водных биоресурсов	<i>D/01.6</i> <i>D/02.6</i> <i>D/03.6</i>
		Умеет/применяет: осуществлять разработку биологических обоснований рационального использования водных биоресурсов	
		владеет: рационального использования водных биоресурсов	
	ИД-3 <small>ПКв-13</small> Участие в проведении дезинфекции рыбоводного оборудования	Знает/понимает: биологические обоснования рационального использования водных биоресурсов	

		<p>Умеет/применяет: осуществлять разработку биологических обоснований рационального использования водных биоресурсов</p>	
		<p>владеет: рационального использования водных биоресурсов</p>	
<p>ПКв-14. Способен использовать методы проведения ветеринарно-санитарной экспертизы различных видов рыбного сырья</p>	<p>ИД-1 ПКв-14 Знает задачи и полномочия органов санитарно-ветеринарного и экологического контроля</p>	<p>Знает/понимает: анализ состояния и оценку воздействия хозяйственной деятельности на водные биоресурсы и среду их обитания</p>	<p><i>D/04.6</i> <i>D/05.6</i> <i>D/06.6</i> <i>D/07.6</i> <i>D/02.6</i></p>
		<p>Умеет/применяет: проводить анализ состояния и оценку воздействия хозяйственной деятельности на водные биоресурсы и среду их обитания</p>	
		<p>владеет: анализа состояния и оценки воздействия хозяйственной деятельности на водные биоресурсы и среду их обитания</p>	
	<p>ИД-2 ПКв-14 Участвует в проведении ветеринарно-санитарных,</p>	<p>Знает/понимает: профилактические и лечебные мероприятия</p>	

	профилактических и лечебных мероприятий	Умеет/применяет: проводить анализ состояния и оценку воздействия хозяйственной деятельности на водные биоресурсы и среду их обитания	
		владеет: анализа состояния и оценки воздействия хозяйственной деятельности на водные биоресурсы и среду их обитания	
	ИД-3 ПКв-14 Участвует в подготовке документации по ветеринарно-санитарному и экологическому контролю	Знает/понимает: документацию по ветеринарно-санитарному и экологическому контролю	
		Умеет/применяет: проводить анализ состояния и оценку воздействия хозяйственной деятельности на водные биоресурсы и среду их обитания	
		владеет: анализа состояния и оценки воздействия хозяйственной деятельности на водные биоресурсы и среду их обитания	
ПКв-15. Готов участвовать в разработке проектов предприятий аквакультуры	ИД-1 ПКв-15 Участвует в подготовке материалов и исходных данных при проведении проектных работ	Знает/понимает: документацию рыбохозяйственных наблюдений и производственных работ	

		Умеет/применяет: вести документацию рыбохозяйственных наблюдений и производственных работ	
		владеет: вести документацию рыбохозяйственных наблюдений, экспериментальных и производственных работ	
	ИД-2 ПКв-15 Участвует в разработке рыбоводно- биологических обоснований проектов предприятий аквакультуры	Знает/понимает: документацию рыбохозяйственных наблюдений и производственных работ	
		Умеет/применяет: вести документацию рыбохозяйственных наблюдений и производственных работ	
		владеет: вести документацию рыбохозяйственных наблюдений, экспериментальных и производственных работ	

3. Место практики в структуре образовательной программы

3.1. Производственная практика, технологическая практика относится к части, формируемой участниками образовательных отношений Блока 2 ООП.

Практика базируется на следующих дисциплинах (практиках): Микробиология и зоология, Физиология рыб, Экология.

Знания, умения и навыки, сформированные при прохождении практики, необходимы для успешного освоения последующих дисциплин и (или) прохождения последующих практик: Товарное рыбоводство, Рыбохозяйственная гидротехника с основами мелиорации, Санитарная гидробиология

4. Место и время проведения практики

Практика проводится в 6 семестре.

Практика проводится в организации, осуществляющей деятельность по направленности (профилю) образовательной программы (далее – профильная организация), и (или) непосредственно в структурном подразделении ФГБОУ ВО «ВГУИТ» (далее – ВГУИТ).

Для лиц с ограниченными возможностями здоровья и инвалидов место прохождения практики учитывает особенности их психофизического развития, индивидуальные возможности, состояние здоровья и требования по доступности.

5. Структура и содержание практики

Общая трудоемкость практики составляет 5 зачетных единиц, 180 академических часов.

Практика реализуется в форме практической подготовки.

№ п/п	Разделы (этапы) практики	Трудоемкость, акад. ч	
		Контактная работа	Иные формы работы
1	Подготовительный этап	2	-
1.1	Инструктаж по программе учебной/производственной практики, подготовке отчета и процедуре защиты (на кафедре)		
1.2	Инструктаж по технике безопасности (по месту прохождения практики)		
2	Рабочий этап (в т. ч. выполнение обучающимися конкретных видов работ, связанных с будущей профессиональной деятельностью (трудовые действия из профессионального стандарта))	117	50
2.1	Методика гидробиологического мониторинга водоема.		
2.2	Методика гидрохимического мониторинга водоема.		
2.3	Биотехника выращивания товарных двух- и трехлетков карпа. Смешанные, добавочные посадки и поликультура в прудовом рыбоводстве и биотехнические особенности выращивания рыбы.		
2.4	Технология непрерывного выращивания и высокоинтенсивная технология выращивания товарной рыбы.		
2.5	Мелиоративные работы в прудовых хозяйствах и их роль в повышении естественной рыбопродуктивности. Санитарно-профилактические мероприятия в прудовом рыбоводстве.		
2.6.	Механизация производственных процессов в прудовом рыбоводстве. Реализация рыбы. Транспортные средства и перевозка рыбы.		
2.7	Биологические особенности растительных рыб. Ареал естественного и искусственного распространения. Наступление половозрелости. Плодовитость. Темп роста. Различия в питании.		
2.8	Выполнение индивидуального задания : - сбор и камеральная обработка собранного материала; - участие в научно-исследовательской деятельности рыбохозяйственного предприятия; - перевод первичных данных в электронные таблицы.		
3	Отчетный этап		
3.1	Подготовка отчета и презентации (при необходимости) к защите		
3.2	Промежуточная аттестация по практике		
	Всего:	120	60

6 Формы промежуточной аттестации (отчётности по итогам практики)

Отчет по практике необходимо составлять во время практики по мере обработки того или иного раздела программы. По окончании практики и после проверки отчета руководителями практики от производства и кафедры, студент защищает отчет в установленный срок перед комиссией, назначаемой заведующим кафедрой.

По окончании срока практики, руководители практики от Университета доводят до сведения обучающихся график защиты отчетов по практике.

В течение двух рабочих дней после окончания срока практики обучающийся предоставляет на кафедру отчет по практике, оформленный в соответствии с требованиями, установленными методическими указаниями по практике, проводимой в форме практической подготовки, с характеристикой работы обучающегося, оценками прохождения практики и качества компетенций, приобретенных им в результате прохождения практики, данной руководителем практики от организации.

В двухнедельный срок после начала занятий обучающиеся обязаны защитить его на кафедральной комиссии, график работы которой доводится до сведения студентов.

Аттестация по итогам практики проводится на основании оформленного в соответствии с установленными требованиями отчета и характеристики руководителя практики от организации. По итогам аттестации выставляется оценка (отлично, хорошо, удовлетворительно, неудовлетворительно). Отчет по практике обучающийся сдает руководителю практики от ВГУИТ.

Оценочные средства формирования компетенций при выполнении программы практики оформляются в виде оценочных материалов.

7 Оценочные материалы для промежуточной аттестации обучающихся по практике

7.1 Оценочные материалы (ОМ) для практики включают:

- перечень компетенций с указанием этапов их формирования в процессе освоения образовательной программы;
- описание показателей и критериев оценивания компетенций на различных этапах их формирования, описание шкал оценивания;
- типовые контрольные задания или иные материалы, необходимые для оценки знаний, умений, навыков и (или) опыта деятельности, характеризующих этапы формирования компетенций в процессе освоения образовательной программы;
- методические материалы, определяющие процедуры оценивания знаний, умений, навыков и (или) опыта деятельности, характеризующих этапы формирования компетенций.

7.2 Для каждого результата обучения по практике определяются показатели и критерии оценивания сформированности компетенций на различных этапах их формирования, шкалы и процедуры оценивания.

ОМ представляются отдельным комплектом и входят в состав рабочей программы практики (приложением).

Оценочные материалы формируются в соответствии с П ВГУИТ «Положение об оценочных материалах».

8. Учебно-методическое и информационное обеспечение практики

8.1. Учебные печатные и электронные издания

Материалы, полученные во время прохождения практики.

При прохождении практики в ВГУИТ – материалы Ресурсного центра университета и электронные библиотечные системы.

8.2 Перечень ресурсов информационно-телекоммуникационной сети «Интернет», необходимых для освоения дисциплины (модуля)

Наименование ресурса сети «Интернет»	Электронный адрес ресурса
--------------------------------------	---------------------------

«Российское образование» - федеральный портал	http://www.edu.ru/index.php
База данных Научной электронной библиотеки eLIBRARY.RU	https://elibrary.ru/
Федеральная университетская компьютерная сеть России	http://www.runnet.ru/
Информационная система «Единое окно доступа к образовательным ресурсам»	http://www.window.edu.ru/
Электронная библиотека ВГУИТ	http://biblos.vsu.ru/megapro/web
Сайт Министерства науки и высшего образования РФ	http://minobrnauki.gov.ru
Портал открытого on-line образования	http://npoed.ru
Информационно-коммуникационные технологии в образовании. Система федеральных образовательных порталов	http://www.ict.edu.ru/
Электронная образовательная среда ФГБОУ ВО «ВГУИТ»	http://education.vsu.ru
Справочно-правовая система «Консультант+»	http://www.consultant-urist.ru
Справочно-правовая система «Гарант»	http://www.garant.ru
База данных Web of Science	https://apps.webofknowledge.com/
База данных Scopus	https://www.scopus.com
Портал открытых данных Российской Федерации	https://data.gov.ru
База данных профессиональных стандартов Министерства труда и социальной защиты РФ	http://profstandart.rosmintrud.ru/obshchiy-informatsionnyy-blok/natsionalnyy-reestr-professionalnykh-standartov/

8.3 Методические указания к прохождению практики

8.3.1 Методические указания для обучающихся

Для студентов, обучающихся без использования дистанционных образовательных технологий

Методические рекомендации по организации учебной работы студента направлены на повышение ритмичности и эффективности его самостоятельной работы по практике.

Завершающим этапом практики является подведение ее итогов. Подведение итогов практики **Учебная/производственная практика: Производственная практика, технологическая практика** предусматривает выявление степени выполнения студентом программы практики, полноты и качества собранного материала, наличия необходимого анализа, расчетов, степени обоснованности выводов, выявление недостатков в прохождении практики, представленном материале и его оформлении, разработку мер и путей их устранения.

Студент, получив замечания и рекомендации руководителя практики, после соответствующей доработки, выходит на защиту (зачет) отчета о практике. Отрицательный отзыв о работе студента во время практики, несвоевременная сдача отчета или неудовлетворительная оценка при защите отчета по практике считаются академической задолженностью.

По результатам практики составляется отчет, структура которого определяется задачами, установленными для данного типа практики в соответствии с методическими указаниями по сбору материала.

Цель отчета – показать степень полноты выполнения студентом программы практики. Таблицы, схемы, рисунки, чертежи можно поместить в приложения, в этом случае в основной объем отчета они не входят.

Структурные элементы отчета по практике **Производственная практика, технологическая практика** определены в Методических рекомендациях по практике, проводимой в форме практической подготовки:

Сведения о практике

Производственная практика, преддипломная практика

(наименование практики, отражающее вид и тип практики, в соответствии с программой практики по направлению подготовки или специальности)

С программой практики ознакомлен: _____
(подпись обучающегося)

Убыл из ВГУИТ ____ 20__ г. _____
(подпись, печать)

Место практики _____
(город, наименование организации)

Прибыл в организацию _____ 20__ г. _____
(подпись начальника ОК, печать)

Прошел инструктаж по ознакомлению с требованиями охраны труда, техники безопасности, пожарной безопасности, правилами внутреннего трудового распорядка ____ ____ 20__ г.
(руководитель практики от профильной организации)

Совместный рабочий график (план) прохождения практики

Раздел практики	
1	Ознакомление с правилами внутреннего трудового распорядка, правил техники безопасности, технологической документацией.
2	Выполнение трудовых действий в целях формирования компетенций, закрепленных программой практики, формируемых умений, владений, освоения знаний.
3	Выполнение индивидуального задания.

В период прохождения практики (нужное подчеркнуть):

- выполнял(а) трудовые функции без оплаты
- назначен на оплачиваемую работу _____ «__» ____ 20__ г.
(указать должность)

Убыл из организации ____ 20__ г. _____
(подпись начальника ОК, печать)

Тема индивидуального задания (выдается руководителем от Университета или от организации) _____

Выполнение трудовых действий в целях формирования компетенций закрепленных программой практики, формируемых умений, владений, освоения знаний

Компетенция	Трудовые функции	Формирование			Уровень сформированности
		Знаний (На примере конкретного предприятия, производственного о участка, трудовых действий в отношении сырья, полуфабрикатов, готовой продукции, обслуживания, продаж)	Умений (На примере конкретного предприятия, производственного о участка, трудовых действий в отношении сырья, полуфабрикатов, готовой продукции, обслуживания, продаж)	Навыков (владений) (На примере конкретного предприятия, производственного о участка, трудовых действий в отношении сырья, полуфабрикатов, готовой продукции, обслуживания, продаж)	
ПКв-...		Изучил методы и средства ...	Научился применять методы и средства ...	Овладел методами и средствами ...	
ОПК-...					

Руководитель практики от организации _____

(должность, ф.и.о., подпись, печать)

Выполнение индивидуального задания: _____.

Содержание и оформление отчета оценивается в соответствии с принятой в университете рейтинговой системой оценки знаний. Максимальная оценка отчета составляет 60 баллов.

В соответствии с учебным планом прохождение практики завершается итоговым контролем в форме зачета с оценкой.. Максимальная оценка на зачете с оценкой) составляет 40 баллов.

Общая оценка результатов освоения практики складывается из числа баллов, набранных при оценке отчета по практике и при защите отчета на Вид контроля из РУП. Максимальная общая оценка всей практики составляет 100 баллов.

Для студентов, обучающихся с использованием дистанционных образовательных технологий

При использовании электронного обучения и дистанционных образовательных технологий занятия полностью или частично проводятся в режиме онлайн. Объем **практики** и распределение нагрузки по видам работ соответствует разделу 5. Распределение баллов соответствует п. 8.3.1 либо может быть изменено в соответствии с решением кафедры, в случае перехода на ЭО и ДОТ в процессе обучения. Решение кафедры об используемых технологиях и системе оценивания достижений обучающихся принимается с учетом мнения ведущего(их) преподавателя(ей)/руководителя(ей) практики и доводится до обучающихся.

8.3.2. Методические рекомендации преподавателям

Для преподавателей, реализующих образовательные программы без использования дистанционных образовательных технологий

Основной задачей преподавателей, проводящих практику Учебная/производственная практика: Производственная практика, преддипломная практика является углубление и закрепление теоретических знаний, полученных обучающимися в университете, и их применение в решении конкретных профессиональных задач, формирование и развитие у обучающихся умений и навыков и профессионально значимых качеств личности, развитие у обучающихся интереса к будущей профессии.

Перед началом практики руководители практики от университета проводят собрания в группах, на которых разъясняют цели, задачи и порядок прохождения практики; знакомят с требованиями к отчетам по практике и порядком сдачи зачета.

Руководитель практики от университета обязан за 1-3 дня до начала практики студентов решить организационные вопросы. Совместно с руководителем практики от предприятия согласовать календарный план прохождения практики.

По прибытии на предприятие перед началом студенты в обязательном порядке проходят инструктаж по противопожарной безопасности и охране труда, знакомятся с правилами внутреннего распорядка на предприятии.

Работа студентов во время практики должна контролироваться руководителями практики от предприятия и университета в установленном порядке.

Во время посещений предприятий необходимо обратить внимание студентов на освоение профессиональных компетенций в ходе прохождения практики.

Для более глубокого изучения предмета преподаватель предоставляет студентам информацию о возможности использования Интернет-ресурсов по практике.

Рекомендуется проведение экскурсий по структурным подразделениям предприятия (организации).

Для преподавателей, реализующих образовательные программы с использованием дистанционных образовательных технологий

При использовании электронного обучения и дистанционных образовательных технологий занятия полностью или частично проводятся в режиме онлайн. Объем **практики** и распределение нагрузки по видам работ соответствует Разделу 5.

Распределение баллов соответствует п. 8.3.1 либо может быть изменено в соответствии с решением кафедры, в случае перехода на ЭО и ДОТ в процессе обучения. Решение кафедры об используемых технологиях и системе оценивания достижений обучающихся принимается с учетом мнения ведущего преподавателя и доводится до обучающихся.

Реализация ЭО и ДОТ предполагает использование следующих видов и учебной деятельности: онлайн консультации, практические занятия, видео-лекции; лабораторные работы, проводимые полностью или частично с применением ЭО и ДОТ; текущий контроль в режиме тестирования и проверки домашних заданий; онлайн консультации по курсовому проектированию; самостоятельная работа и т.д

При реализации РПП в зависимости от конкретной ситуации ЭО и ДОТ могут быть применены в следующем виде:

- объем часов контактной работы обучающихся с преподавателем не сокращается) и электронные образовательные ресурсы (ЭОР) методически обеспечивают самостоятельную работу обучающихся в объеме, предусмотренном рабочей программой данной практики. При этом в случае необходимости занятия проводятся в режиме онлайн;

- смешанные формы обучения, сочетающие аудиторные занятия (при возможности перевода части контактных часов работы обучающихся с преподавателем в электронную информационно-образовательную среду без потери содержания практики) и ЭОР (часть учебного материала (например, лекции) может быть заменена ЭОР);

- учебные курсы, интегрированные в LMS Moodle, контактные часы по которым могут быть исключены, изучаются обучающимися самостоятельно при минимальном участии преподавателя (консультации в режиме форума или в режиме вебинара).

9. Образовательные, научно-исследовательские и научно-производственные технологии, используемые на практике

1) Информационно-развивающие технологии:

- использование мультимедийного оборудования при проведении практики;
- получение студентом необходимой учебной информации под руководством преподавателя или самостоятельно;
- метод IT - использование в учебном процессе системы автоматизированного проектирования;

2) Развивающие проблемно-ориентированные технологии.

- проблемные лекции и семинары;
- «работа в команде» - совместная деятельность под руководством лидера, направленная на решение общей поставленной задачи;
- «междисциплинарное обучение» - использование знаний из разных областей, группируемых и концентрируемых в контексте конкретно решаемой задачи;
- контекстное обучение;
- обучение на основе опыта.

3) Личностно ориентированные технологии обучения.

- консультации;
- «индивидуальное обучение» - выстраивание для студента собственной образовательной траектории с учетом интереса и предпочтения студента;
- опережающая самостоятельная работа – изучение студентами нового материала до его изложения преподавателем на лекции и других аудиторных занятиях;
- подготовка к докладам на студенческих конференциях.

10. Описание материально-технической базы, необходимой для проведения практики

Для проведения практики используется материально-техническая база кафедры «Управления качеством и технологии водных биоресурсов», ее аудиторный фонд, соответствующий санитарным, противопожарным нормам и требованиям техники безопасности. Кафедра располагает парком специализированного (лабораторного) оборудования, включая:

Ауд. 511. Учебная аудитория для проведения учебных занятий: Рыбоводная установка интенсивного типа по бассейновому выращиванию форели, тилапии, осетровых, стерляди, судака, карпа, сиговых, африканского сома , аквариум, ротаметры, весы электронные МТ6 В1ДА «Олимп 4»;

Ауд. 512. Учебная аудитория для проведения учебных занятий: Рыбоводная установка интенсивного типа по бассейновому выращиванию форели, тилапии, осетровых, стерляди, судака, карпа, сиговых, африканского сома; кислородная установка, холодильная установка чиллер СМ-15-28 для охлаждения воды, аквариум, ротаметры, весы электронные РМ1-100-4050.

Ауд. 529. Компьютерный класс: Компьютеры IBM-PC Pentium (8 шт.) с выходом в сеть «Интернет».

Это оборудование позволяет провести ряд научно-исследовательских и экспериментальных работ.

Для проведения практики используется материально-техническая база ФГБОУ ВО «ВГУИТ» ИТЦ «Аквабиоресурс» г. Воронеж; ООО «Агрофирма «Липецк» Липецкая обл., ООО «Воронеж Рыбпром» г. Воронеж. Данные предприятия относятся к отрасли рыбоводства, рыбопереработки и располагают действующим рабочим парком оборудования и специалистами, необходимыми для формирования компетенций, заявленных в настоящей программе.

ПРИЛОЖЕНИЕ 1 к рабочей программе

**ОЦЕНОЧНЫЕ МАТЕРИАЛЫ
ДЛЯ ПРОМЕЖУТОЧНОЙ АТТЕСТАЦИИ**

Производственная практика (технологическая практика)

1. Перечень компетенция с указанием этапов формирования компетенций

Код и наименование Общепрофессиональной компетенции	Код и наименование индикатора достижения общепрофессиональной компетенции
ОПК-2 Способен использовать нормативные правовые акты и оформлять специальную документацию в профессиональной деятельности	ИД-1 _{опк-2} Использует существующие нормативные документы по вопросам водных биоресурсов и аквакультуры, оформляет специальные документы для осуществления профессиональной деятельности
ОПК-4 Способен реализовывать современные технологии и обосновывать их применение в профессиональной деятельности	ИД-1 _{опк-4} Обосновывает и реализует современные технологии оценки состояния водных биоресурсов, искусственного воспроизводства и выращивания рыб и других гидробионтов, лечебно-профилактических мероприятий в рыбоводных хозяйствах и комплексах
ПКв-1. Способен проводить оценку состояния популяций промысловых рыб и других гидробионтов, а также водных биоценозов естественных и искусственных водоемов	ИД-1 ПКв-1 Умеет собирать и проводить первичную обработку ихтиологических материалов
	ИД-2 ПКв-1 Умеет подготавливать материалы о состоянии водных биоресурсов
ПКв-5. Способен осуществлять надзор за рыбохозяйственной деятельностью и охрану водных биоресурсов	ИД-1 ПКв-5 Знает основы рыбохозяйственного законодательства
	ИД-2 ПКв-5 Умеет готовить материалы об антропогенном воздействии на водных объектах
	ИД-3 ПКв-5 Может выполнять рыбохозяйственную паспортизацию водных объектов
ПКв-7. Способен применять методы и технологии борьбы с инфекционными и инвазионными заболеваниями гидробионтов	ИД-1 ПКв-7 Знает правила, методы и технологии выполнения лечебно-профилактических мероприятий в рыбоводных хозяйствах
ПКв-11. Способен применять современные методы научных исследований в области водных биоресурсов и аквакультуры	ИД-1 ПКв-11 Использует научно-техническую литературу для постановки экспериментальных исследований в профессиональной деятельности
	ИД-2 ПКв-11 Участвует в выполнении экспериментальных исследований по заданной методике и математической обработке данных
	ИД-3 ПКв-11 Участвует в составлении научных отчетов и публикаций по итогам научно-исследовательской и профессиональной деятельности
ПКв-12. Способен применять современные информационные технологии в области рационального использования и изучения водных биоресурсов	ИД-1 ПКв-12 Участвует в ведении информационной базы данных
	ИД-2 ПКв-12 Использует современные информационные технологии при работе на персональном компьютере

ПКв-13. Способен использовать методы проведения профилактических и лечебных мероприятий в промышленных рыбоводных хозяйствах	ИД-1 ПКв-13 Участвует в профилактической обработке объектов аквакультуры
	ИД-2 ПКв-13 Участие в проведении агро-мелиоративных работ
	ИД-3 ПКв-13 Участие в проведении дезинфекции рыбоводного оборудования
ПКв-14. Способен использовать методы проведения ветеринарно-санитарной экспертизы различных видов рыбного сырья	ИД-1 ПКв-14 Знает задачи и полномочия органов санитарно-ветеринарного и экологического контроля
	ИД-2 ПКв-14 Участвует в проведении ветеринарно-санитарных, профилактических и лечебных мероприятий
	ИД-3 ПКв-14 Участвует в подготовке документации по ветеринарно-санитарному и экологическому контролю
ПКв-15. Готов участвовать в разработке проектов предприятий аквакультуры	ИД-1 ПКв-15 Участвует в подготовке материалов и исходных данных при проведении проектных работ
	ИД-2 ПКв-15 Участвует в разработке рыбоводно-биологических обоснований проектов предприятий аквакультуры

Код и наименование индикатора достижения компетенции	Результаты обучения (показатели оценивания)
ИД-1 _{ОПК-2} Использует существующие нормативные документы по вопросам водных биоресурсов и аквакультуры, оформляет специальные документы для осуществления профессиональной деятельности	Знает: существующие нормативные документы по вопросам водных биоресурсов и аквакультуры
	Умеет: рассматривать нормативные документы по вопросам водных биоресурсов и аквакультуры
	Владеет навыками: оформления специальных документов для осуществления профессиональной деятельности
ИД-1 _{ОПК-4} Обосновывает и реализует современные технологии оценки состояния водных биоресурсов, искусственного воспроизводства и выращивания рыб и других гидробионтов, лечебно-профилактических мероприятий в рыбоводных хозяйствах и комплексах	Знает: современные технологии оценки состояния водных биоресурсов, искусственного воспроизводства и выращивания рыб и других гидробионтов, лечебно-профилактических мероприятий в рыбоводных хозяйствах и комплексах
	Умеет: обосновывать современные технологии оценки состояния водных биоресурсов, искусственного воспроизводства и выращивания рыб и других гидробионтов, лечебно-профилактических мероприятий в рыбоводных хозяйствах и комплексах
	Владеет навыками: реализации современных технологий оценки состояния водных биоресурсов, искусственного воспроизводства и выращивания рыб и других гидробионтов, лечебно-профилактических мероприятий в рыбоводных хозяйствах и комплексах

ИД-1 ПКв-1 Умеет собирать и проводить первичную обработку ихтиологических материалов	Знает: методы оценки состояния популяций промысловых рыб и других гидробионтов, водных биоценозов
	Умеет: проводить оценку состояния популяций промысловых рыб и других гидробионтов
	Владеет навыками: оценки состояния популяций промысловых рыб и других гидробионтов
ИД-2 ПКв-1 Умеет подготавливать материалы о состоянии водных биоресурсов	Знает: материалы, применяемые в водных
	Умеет: проводить оценку состояния популяций промысловых рыб и других гидробионтов (
	Владеет навыками: оценки состояния популяций промысловых рыб и других гидробионтов
ИД-1 ПКв-5 Знает основы рыбохозяйственного законодательства	Знает: основы нормативно-правовой базы рыбохозяйственной деятельности и охране водных биоресурсов
	Умеет: осуществлять мероприятия по надзору за рыбохозяйственной деятельностью и охране водных биоресурсов
	Владеет навыками: надзора за рыбохозяйственной деятельностью и охраны водных биоресурсов
ИД-2 ПКв-5 Умеет готовить материалы об антропогенном воздействии на водных объектах	Знает: основы нормативно-правовой базы рыбохозяйственной деятельности и охране водных биоресурсов
	Умеет: осуществлять мероприятия по надзору за рыбохозяйственной деятельностью и охране водных биоресурсов
	Владеет навыками: надзора за рыбохозяйственной деятельностью и охраны водных биоресурсов
ИД-3 ПКв-5 Может выполнять рыбохозяйственную паспортизацию водных объектов	Знает: основы нормативно-правовой базы рыбохозяйственной деятельности и охране водных биоресурсов
	Умеет: осуществлять мероприятия по надзору за рыбохозяйственной деятельностью и охране водных биоресурсов
	Владеет навыками: надзора за рыбохозяйственной деятельностью и охраны водных биоресурсов
ИД-1 ПКв-7 Знает правила, методы и технологии выполнения лечебно-профилактических мероприятий в рыбоводных хозяйствах	Знает: методы и технологии борьбы с инфекционными и инвазионными заболеваниями гидробионтов
	Умеет: применять методы и технологии борьбы с инфекционными и инвазионными заболеваниями гидробионтов
	Владеет: методик и технологий борьбы с инфекционными и инвазионными заболеваниями гидробионтов
ИД-1 ПКв-11 Использует научно-техническую литературу для постановки экспериментальных исследований в профессиональной деятельности	Знает: современные методы научных исследований в области водных биоресурсов и аквакультуры
	Умеет: разрабатывать планы и программы проведения исследований состояния водных биоресурсов при решении вопросов
	Владеет: использования современного оборудования при выполнении проектно-исследовательских работ
ИД-2 ПКв-11 Участвует в выполнении экспериментальных исследований по заданной методике и математической обработке данных	Знает: современные методы научных исследований в области водных биоресурсов и аквакультуры
	Умеет: разрабатывать планы и программы проведения исследований состояния водных биоресурсов при решении вопросов
	Владеет: использования современного оборудования при выполнении проектно-исследовательских работ
ИД-3 ПКв-11 Участвует в составлении научных отчетов и публикаций по итогам научно-исследовательской и профессиональной деятельности	Знает: современные методы научных исследований в области водных биоресурсов и аквакультуры
	Умеет: разрабатывать планы и программы проведения исследований состояния водных биоресурсов при решении вопросов
	Владеет: использования современного оборудования при выполнении проектно-исследовательских работ
ИД-1 ПКв-12 Участвует в ведении информационной базы данных	Знает: современные информационные технологии в области рационального использования и изучения водных биоресурсов

	<p>Умеет: применять современные информационные технологии в области рационального использования и изучения водных биоресурсов</p> <p>Владеет: работы с современными информационными технологиями в области рационального использования и изучения водных биоресурсов</p>
ИД-2 ПКв-12 Использует современные информационные технологии при работе на персональном компьютере	<p>Знает: современные информационные технологии в области рационального использования и изучения водных биоресурсов</p> <p>Умеет: применять современные информационные технологии в области рационального использования и изучения водных биоресурсов</p> <p>Владеет: работы с современными информационными технологиями в области рационального использования и изучения водных биоресурсов</p>
ИД-1 ПКв-13 Участвует в профилактической обработке объектов аквакультуры	<p>Знает: биологические обоснования рационального использования водных биоресурсов</p> <p>Умеет: осуществлять разработку биологических обоснований рационального использования водных биоресурсов</p> <p>Владеет: рационального использования водных биоресурсов</p>
ИД-2 ПКв-13 Участие в проведении агромелиоративных работ	<p>Знает: биологические обоснования рационального использования водных биоресурсов</p> <p>Умеет: осуществлять разработку биологических обоснований рационального использования водных биоресурсов</p> <p>Владеет: рационального использования водных биоресурсов</p>
ИД-3 ПК-13 Участие в проведении дезинфекции рыбоводного оборудования	<p>Знает: биологические обоснования рационального использования водных биоресурсов</p> <p>Умеет: осуществлять разработку биологических обоснований рационального использования водных биоресурсов</p> <p>Владеет: рационального использования водных биоресурсов</p>
ИД-1 ПКв-14 Знает задачи и полномочия органов санитарно-ветеринарного и экологического контроля	<p>Знает: анализ состояния и оценку воздействия хозяйственной деятельности на водные биоресурсы и среду их обитания</p> <p>Умеет: проводить анализ состояния и оценку воздействия хозяйственной деятельности на водные биоресурсы и среду их обитания</p> <p>Владеет: анализа состояния и оценки воздействия хозяйственной деятельности на водные биоресурсы и среду их обитания</p>
ИД-2 ПКв-14 Участвует в проведении ветеринарно-санитарных, профилактических и лечебных мероприятий	<p>Знает: профилактические и лечебные мероприятия</p> <p>Умеет: проводить анализ состояния и оценку воздействия хозяйственной деятельности на водные биоресурсы и среду их обитания</p> <p>Владеет: анализа состояния и оценки воздействия хозяйственной деятельности на водные биоресурсы и среду их обитания</p>
ИД-3 ПКв-14 Участвует в подготовке документации по ветеринарно-санитарному и экологическому контролю	<p>Знает: по ветеринарно-санитарному и экологическому контролю</p> <p>Умеет: проводить анализ состояния и оценку воздействия хозяйственной деятельности на водные биоресурсы и среду их обитания</p> <p>Владеет: анализа состояния и оценки воздействия хозяйственной деятельности на водные биоресурсы и среду их обитания</p>
ИД-1 ПКв-15 Участвует в подготовке материалов и исходных данных при проведении проектных работ	<p>Знает: документацию рыбохозяйственных наблюдений и производственных работ</p> <p>Умеет: вести документацию рыбохозяйственных наблюдений и производственных работ</p> <p>Владеет: вести документацию рыбохозяйственных наблюдений, экспериментальных и производственных работ</p>
ИД-2 ПКв-15 Участвует в разработке рыбоводно-биологических обоснований проектов предприятий	<p>Знает: документацию рыбохозяйственных наблюдений и производственных работ</p> <p>Умеет: вести документацию рыбохозяйственных наблюдений и</p>

аквакультуры	производственных работ
	Владеет: вести документацию рыбохозяйственных наблюдений, экспериментальных и производственных работ

2. Паспорт оценочных средств по дисциплине

№ п/п	Разделы дисциплины	Индекс контролируемой компетенции и (или ее части)	Оценочные средства		Технология/процедура оценивания (способ контроля)
			наименование	№№ заданий	
1	<p><i>Подготовительный этап</i></p> <ul style="list-style-type: none"> - инструктаж по ознакомлению с требованиями охраны труда, технике безопасности, пожарной безопасности, а также по правилам внутреннего трудового распорядка; - инструктаж по прохождению практики: формулировка индивидуального задания на прохождение учебной практики; перечень отчетной документации; - ознакомится с целями и задачами, программой практики, требованиями к отчету; - составить, согласовать и утвердить индивидуальное задание практики 	ОПК-2; ОПК-4	Собеседование	1-10	«Зачтено-не зачтено»
2	<p>Основной этап</p> <ol style="list-style-type: none"> 1. Методика гидробиологического мониторинга водоема. 2. Методика гидрохимического мониторинга водоема. 3. Биотехника выращивания товарных двух- и трехлетков карпа. Смешанные, добавочные посадки и поликультура в прудовом рыбоводстве и биотехнические особенности выращивания рыбы. 4. Технология непрерывного выращивания и высокоинтенсивная технология выращивания товарной рыбы. 5. Мелиоративные работы в прудовых хозяйствах и их роль в повышении 	ПКв-1 ПКв-5 ПКв-7 ПКв-11	Собеседование	11-18 19-22	Балльная шкала

	<p>естественной рыбопродуктивности. Санитарно-профилактические мероприятия в прудовом рыбоводстве.</p> <p>6. Механизация производственных процессов в прудовом рыбоводстве. Реализация рыбы. Транспортные средства и перевозка рыбы.</p> <p>7. Биологические особенности растительноядных рыб. Ареал естественного и искусственного распространения. Наступление половозрелости. Плодовитость. Темп роста. Различие в питании</p>				
3	<p>Заключительный этап</p> <p>1. Выбор водоемов и определение мощности садковых хозяйств. Использование теплых вод водоемов - охладителей тепловых и атомных электростанций для выращивания рыбы.</p> <p>2. Установки с замкнутым циклом водообеспечения. Полициклические схемы выращивания рыбы. Механизация и автоматизация производственных процессов.</p> <p>3. Особенности озерного рыбоводства. Современное состояние и перспективы развития. Классификация озер и озерных товарных хозяйств. Обороты и методы ведения озерного хозяйства.</p> <p>4. Учет и отчетность в товарном рыбоводстве</p>	<p>ПКв-12; ПКв-13; ПКв-14; ПКв-15</p>	<p>, Собеседование</p>	23-58	Балльная шкала

3. Оценочные материалы для промежуточной аттестации.

Типовые контрольные задания или иные материалы, необходимые для оценки знаний, умений, навыков и (или) опыта деятельности, характеризующих этапы формирования компетенций в процессе освоения образовательной программы

Аттестация обучающегося по практике проводится в форме тестирования (*или письменного ответа*) и предусматривает возможность последующего собеседования (зачета).

Каждый 2 контрольных заданий на проверку знаний;

- 2 контрольных заданий на проверку умений;
 - 2 контрольных заданий на проверку навыков
- вариант теста включает 6 контрольных заданий, из них:

3.1 Тесты (тестовые задания)

ОПК-2 Способен использовать нормативные правовые акты и оформлять специальную документацию в профессиональной деятельности

№ задания	Тестовое задание с вариантами ответов и правильными ответами
1	Выберете из нижеперечисленных документ, требования в котором носят обязательный характер для исполнения на предприятии: А) международный стандарт; Б) технический регламент В) рекомендации по межгосударственной стандартизации.
2	Может ли СТО или ТУ одного предприятия использоваться другим предприятием? А) да, может Б) нет В) данное действие возможно, только при официальном разрешении первого предприятия

ОПК-4 Способен реализовывать современные технологии и обосновывать их применение в профессиональной деятельности

№ задания	Тестовое задание с вариантами ответов и правильными ответами
3	Продолжительность холодного копчения колеблется в пределах а) 2-72 ч б) 1-2 ч в) менее 2 ч
4	Вторичные материальные ресурсы, остающиеся после разделки гидробионтов, подразделяют а) по источникам образования б) температуре хранения в) среде копчения

ПКв-1 Способен проводить оценку состояния популяций промысловых рыб и других гидробионтов, а также водных биоценозов естественных и искусственных водоемов

№ задания	Тестовое задание с вариантами ответов и правильными ответами
5	При каком проценте зарастание мягкой водной растительностью пруда считается полезным, в качестве корма? А) 10-20%; Б) 30-40%; В) 50-60%.
6	Сколько раз удаляют растительность пруда за лето? А) 3-4; Б) 5-6; В) 7-8.
7	Сколько вносят свежегашеной извести, в пруд при борьбе с элодеей? А) 4,5т; Б) 6т; В) 15т
8	Какая толщина ила способствует увеличению рыбопродуктивности? А) 15-20; Б) 30-40; В) 25-30.

ПКв-5. Способен осуществлять надзор за рыбохозяйственной деятельностью и охрану водных биоресурсов

№	

задания	Тестовое задание с вариантами ответов и правильными ответами
9	Сколько времени находятся нерестовые пруды без воды? A) 9-10; Б) 2-3; В) 1.
10	Сколько времени находятся выростные пруды без воды? A) 6-7; Б) 9-10; В) 4-5

ПКв-7. Способен применять методы и технологии борьбы с инфекционными и инвазионными заболеваниями гидробионтов

№ задания	Тестовое задание с вариантами ответов и правильными ответами
11	Сколько времени находятся нагульные пруды без воды? A) 5-6; Б) 9-10; В) 4-5.
12	1 раз во сколько лет проводят летование прудов? A) 4-5; Б) 2-3; В) 8-9.

ПКв-11. Способен применять современные методы научных исследований в области водных биоресурсов и аквакультуры

№ задания	Тестовое задание с вариантами ответов и правильными ответами
13	Сколько вносят навоза в пруды с глинистым или песчаным ложем? A) до 15 т; Б) до 5 т; В) до 20 т.
14	В каком количестве вносят фосфорные удобрения на 1 гектар? A) 15-25 кг; Б) 1 т; В) 100-150 ц.

ПКв-12. Способен применять современные информационные технологии в области рационального использования и изучения водных биоресурсов

№ задания	Тестовое задание с вариантами ответов и правильными ответами
15	Как называется форма ведения хозяйства, в которых выращивают рыбу только на естественных кормах? A) экстенсивная; Б) полуинтенсивная; В) интенсивная
16	Как называются рыбы имеющие клейкую икру и откладывающие её на подводную или свежезалитую луговую мягкую растительность? A) фитофильные; Б) литофильные; В) пелагофильные

ПКв-13. Способен использовать методы проведения профилактических и лечебных мероприятий в индустриальных рыбоводных хозяйствах

№ задания	Тестовое задание с вариантами ответов и правильными ответами
17	Как называется форма ведения хозяйства, переходная от экстенсивной к интенсивной форме хозяйства, в которых проводят удобрение прудов для повышения в них естественной кормовой базы, выращивают рыбу без уплотнённых посадок? А) экстенсивное; Б) полуинтенсивное;

	В) интенсивное.
18	Как называется форма ведения хозяйства, в которой выращивают рыбу с использованием мелиорации, увеличения плотности посадки, кормления рыбы живыми и искусственными кормами? А) экстенсивное; Б) полуинтенсивное; В) интенсивное.

ПКв-14. Способен использовать методы проведения ветеринарно-санитарной экспертизы различных видов рыбного сырья

№ задания	Тестовое задание с вариантами ответов и правильными ответами
19	Понятие самоорганизации
20	Навыки адаптации к новым ситуациям

ПКв-15. Готов участвовать в разработке проектов предприятий аквакультуры

№ задания	Тестовое задание с вариантами ответов и правильными ответами
21	Как называется форма ведения хозяйства, осуществляющаяся за счёт уплотнённых посадок, применения искусственных кормов, применения удобрений? А) интенсивная; Б) экстенсивная; В) полуинтенсивная.
22	Как называются рыбы вымётывающие икру в толщу воды на течение? А) пелагофильные; Б) фитофильные; В) литофильные.

23	Как называются рыбы, икра которых не имеет красящего пигмента? А) пелагофильные; Б) фитофильные; В) литофильные.
24	Прирост массы рыбы полученной в течении одного вегетационного периода за счёт естественной кормовой базы называется? А) естественная продуктивность прудов; Б) общая продуктивность прудов; В) искусственная продуктивность прудов.

3.2 Зачет

Вопросы (задачи, задания) для зачета

ОПК-2 Способен использовать нормативные правовые акты и оформлять специальную документацию в профессиональной деятельности

№ задания	Текст вопроса (задачи, задания)
25	На предприятии производится транспортировка и хранение живых объектов промысла. Задание. Поясните, в каких условиях следует содержать живую рыбу, в соответствии с какими нормативными документами? При транспортировке и хранении живой рыбы нужно опираться на ГОСТ 24896-2013 Рыба живая. Технические условия
26	На предприятии производится транспортировка и хранение живых объектов промысла. Задание. Поясните, какова допустимая продолжительность перевозки живой рыбы. Рыбу можно перевозить более 24 часов при соблюдении условий перевозки

ОПК-4 Способен реализовывать современные технологии и обосновывать их применение в профессиональной деятельности

№ задания	Текст вопроса (задачи, задания)
27	На предприятии производится сушка рыбного сырья. Задание. Поясните, что изображено на рисунке.

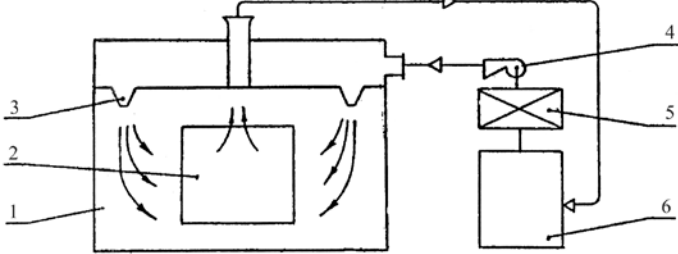
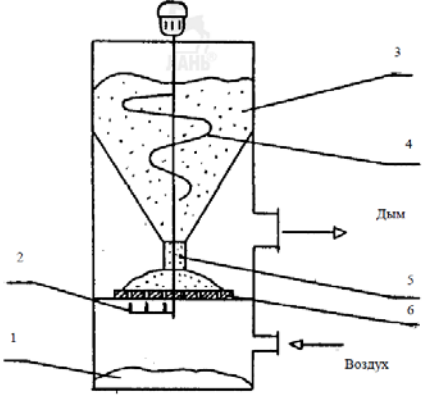
	 <p>На рисунке изображена камерная сушилка 1 - камера; 2 – клеть; 3 – сопла; 4 – вентилятор; 5 – калорифер; 6 - кондиционер</p>
28	<p>На предприятии производится копчение рыбного сырья. Задание. Поясните работу дымо-генератора</p>  <p>Дымогенератор создает дым и направляет его в коптильню, где морепродукты. Дым оказывает воздействие на пищу, активизирует некоторые химические реакции, в результате которых получают готовые блюда</p>

ПКв-1. Способен проводить оценку состояния популяций промысловых рыб и других гидробионтов, а также водных биоценозов естественных и искусственных водоемов

Номер вопроса (задачи, задания)	Текст вопроса (задачи, задания)
29	<p>Дайте общую характеристику линя, канального сома, карасей и их гибридов? Рыба Линь относится к лучеперым семейства карповых, типичный обитатель пресноводных водоемов России от ее европейской части до Байкала. Канальный сомик причисляется к многочисленному виду икталуровые. Эта рыба популярна среди рыболовов, так как она славится своим быстрым ростом и распространенностью. Караси — относится к лучеперым семейства карповых, неприхотливые промысловые рыбы, и ценный объект прудового хозяйства благодаря способности выживать при низком (до 2-3 мг/л) содержании кислорода в воде</p>
30	<p>Каковы особенности селекции рыб? Селекцией называют комплекс мероприятий, направленных на улучшение качества объектов разведения за счет изменения их генетических свойств. Конечной целью селекции является выведение новой породы, внутривидового типа, гибридных кроссов и т.п., отвечающих определенным хозяйственно-экономическим требованиям.</p>

ПКв-5. Способен осуществлять надзор за рыбохозяйственной деятельностью и охрану водных биоресурсов

Номер вопроса (задачи, задания)	Текст вопроса (задачи, задания)
31	<p>Какие факторы влияют на эффективность отбора? Сущность отбора заключается в систематическом сохранении для воспроизводства части популяции. В природных популяциях этот процесс протекает стихийно:</p>

	выживают и оставляют потомство наиболее приспособленные особи (естественный отбор). Отбор, осуществляемый человеком, называют искусственным отбором.
32	Что называют породой? Порода — единица классификации животных в зоотехнии. Под породой понимают качественно своеобразную, достаточно многочисленную, целостную группу животных одного вида, созданную творческим трудом человека, имеющую общую историю развития, характеризующуюся специфическими морфологическими и хозяйственно полезными свойствами и типом телосложения

ПКв-7. Способен применять методы и технологии борьбы с инфекционными и инвазионными заболеваниями гидробионтов

Номер вопроса (задачи, задания)	Текст вопроса (задачи, задания)
33	Из каких материалов могут быть изготовлены бассейны? Для искусственных водоемов можно использовать металл или пластик. Предпочтение обычно отдают второму варианту, так как металл дороже, проблематичен при необходимости изменения конфигурации и требует регулярных затрат на ремонт. Бассейн может быть также изготовлен из дерева, бетона или стекловолокна.
34	Назовите основные задачи чистопородного разведения? Основная задача чистопородного разведения сохранение и совершенствование породных качеств.

ПКв-11. Способен применять современные методы научных исследований в области водных биоресурсов и аквакультуры

Номер вопроса (задачи, задания)	Текст вопроса (задачи, задания)
32	Что такое скрещивание и каковы его задачи? Скрещивание животных - это метод разведения в животноводстве, при котором спаривают животных разных пород Скрещивание применяют для улучшения существующих и создания новых пород.
36	Назовите типы скрещивания? Воспроизводительное скрещивание Вводное скрещивание Поглотительное скрещивание Альтернативное скрещивание

ПКв-12. Способен применять современные информационные технологии в области рационального использования и изучения водных биоресурсов

Номер вопроса (задачи, задания)	Текст вопроса (задачи, задания)
37	При какой температуре должен проходить выклев? Выклев проходит в диапазоне от 0,5 до 20 градусов в зависимости от вида рыбы
38	Как классифицируют формы отбора? Движущий отбор Стабилизирующий отбор Дизруптивный (разрывающий) отбор Половой отбор

ПКв-13. Способен использовать методы проведения профилактических и лечебных мероприятий в промышленных рыбоводных хозяйствах

Номер вопроса (задачи, задания)	Текст вопроса (задачи, задания)
39	Где содержат личинок форели? Выклюнувшихся личинок форели размещают в лотках или бассейнах, где содержат до тех пор, пока они не достигнут веса в 1-2 грамма.

40	Чем питается судак? Основу питания обычно составляют рыбы с узким телом. Как правило, это бычки, пескари, уклейка или тюлька
----	--

ПКв-14. Способен использовать методы проведения ветеринарно-санитарной экспертизы различных видов рыбного сырья

Номер вопроса (задачи, задания)	Текст вопроса (задачи, задания)
41	Каковы режимы инкубации икры форели? Для инкубации икры форели используют и аппараты Вейса. В инкубационные аппараты подают чистую воду, не содержащую взвесей, и температурой 6—10 °С.. Икра форели в процессе эмбрионального развития чувствительна к воздействию света, поэтому икру и свободных эмбрионов нужно содержать в темноте.
42	Как и где получают личинок судака? Личинок судака можно получать в искусственно созданных условиях в прудах, садках и УВЗ

ПКв-15. Готов участвовать в разработке проектов предприятий аквакультуры

Номер вопроса (задачи, задания)	Текст вопроса (задачи, задания)
43	Как часто должен происходить полный водообмен в бассейне? Полный водообмен должен осуществляться 2-3 раза в час
44	Как проводят зимовку судака? Зимой судаков нужно переселять в специальные зимние садки, которые затем погружают в воду на такую глубину, чтобы исключить возможность их вмерзания в лед.
45	Чем кормят молодь канального сома? Кормление молоди канального сома массой 3-5 г следует осуществлять стартовым кормом АК-1СС или его современными аналогами, содержащим следующие компоненты: мука рыбная, кровяная, соевый шрот, витазар, дрожжи, пшеница, жир рыбий, премикс, а также пастообразные корма
46	Как организуется племенная работа в рыбоводстве? Целью племенного рыбоводства служит производство высокоценного материала для улучшения товарных стад, а также дальнейшее совершенствование существующих видов и пород рыб, выведение новых высокопродуктивных пород, линий и гибридных форм.

4. Методические материалы, определяющие процедуры оценивания знаний, умений, навыков и (или) опыта деятельности, характеризующих этапы формирования компетенций

Процедуры оценивания в ходе изучения дисциплины знаний, умений и навыков, характеризующих этапы формирования компетенций, регламентируются положениями:

- П ВГУИТ 2.4.03-2017 Положение о курсовых экзаменах и зачетах;
- П ВГУИТ 4.1.02-2018 Положение о рейтинговой оценке текущей успеваемости

5. Описание показателей и критериев оценивания компетенций на различных этапах их формирования, описание шкал оценивания для каждого результата обучения по дисциплине/практике

Результаты обучения по этапам формирования компетенций	Предмет оценки (продукт или процесс)	Показатель оценивания	Критерии оценивания сформированности компетенций	Шкала оценивания	
				Академическая оценка или баллы	Уровень освоения компетенции
<p align="center">ОПК-2 Способен использовать нормативные правовые акты и оформлять специальную документацию в профессиональной деятельности ИД-1_{ОПК-2} Использует существующие нормативные документы по вопросам водных биоресурсов и аквакультуры, оформляет специальные документы для осуществления профессиональной деятельности</p>					
Знать: существующие нормативные документы по вопросам водных биоресурсов и аквакультуры	Собеседование (дискуссия, защита отчета)	Уровень владения материалом	Содержание отчёта по практике соответствует теме	зачтено	Освоена (базовый, повышенный)
			Содержание отчёта по практике не соответствует теме	не зачтено	не освоена (недостаточный)
Уметь: рассматривать нормативные документы по вопросам водных биоресурсов и аквакультуры	Собеседование (дискуссия, защита отчета)	Содержание раздела отчета	Обучающийся полностью раскрыл содержание материала в объеме, предусмотренной программой, изложил материал грамотным языком в определенной логической последовательности	отлично	Освоена (повышенный)
			Обучающийся твердо знает материал, грамотно и по существу излагает его, но допускает в ответе некоторые неточности	хорошо	Освоена (повышенный)
			Обучающийся неполно или непоследовательно раскрыл содержание материала, но показал общее понимание вопроса, недостаточно правильные формулировки базовых понятий	удовлетворительно	Освоена (базовый)
			Обучающийся не раскрыл содержание материала, допускает грубые ошибки в формулировках основных понятий дисциплины	неудовлетворительно	не освоена (недостаточный)
Владеть навыками: оформления специальных документов для осуществления	Собеседование (дискуссия, защита отчета)	Содержание раздела отчета	Содержание отчёта по практике соответствует теме	зачтено	Освоена (базовый, повышенный)
			Содержание отчёта по практике не	не зачтено	не освоена

профессиональной деятельности гидробионтов			соответствует теме		(недостаточный)
ОПК-4 Способен реализовывать современные технологии и обосновывать их применение в профессиональной деятельности ИД-1 _{ОПК-4} Обосновывает и реализует современные технологии оценки состояния водных биоресурсов, искусственного воспроизводства и выращивания рыб и других гидробионтов, лечебно-профилактических мероприятий в рыбоводных хозяйствах и комплексах					
Знать: современные технологии оценки состояния водных биоресурсов, искусственного воспроизводства и выращивания рыб и других гидробионтов, лечебно-профилактических мероприятий в рыбоводных хозяйствах и комплексах	Собеседование (дискуссия, защита отчета)	Уровень владения материалом	Содержание отчёта по практике соответствует теме	зачтено	Освоена (базовый, повышенный)
			Содержание отчёта по практике не соответствует теме	не зачтено	не освоена (недостаточный)
уметь: обосновывать современные технологии оценки состояния водных биоресурсов, искусственного воспроизводства и выращивания рыб и других гидробионтов, лечебно-профилактических мероприятий в рыбоводных хозяйствах и комплексах	Собеседование (дискуссия, защита отчета)	Содержание раздела отчета	Обучающийся полностью раскрыл содержание материала в объеме, предусмотренной программой, изложил материал грамотным языком в определенной логической последовательности	отлично	Освоена (повышенный)
			Обучающийся твердо знает материал, грамотно и по существу излагает его, но допускает в ответе некоторые неточности	хорошо	Освоена (повышенный)
			Обучающийся неполно или непоследовательно раскрыл содержание материала, но показал общее понимание вопроса, недостаточно правильные формулировки базовых понятий	удовлетворительно	Освоена (базовый)
			Обучающийся не раскрыл содержание материала, допускает грубые ошибки в формулировках основных понятий дисциплины	неудовлетворительно	не освоена (недостаточный)

Владеть навыками: реализации современных технологии оценки состояния водных биоресурсов, искусственного воспроизводства и выращивания рыб и других гидробионтов, лечебно-профилактических мероприятий в рыбоводных хозяйствах и комплексах	Собеседование (дискуссия, защита отчета)	Содержание раздела отчета	Содержание отчёта по практике не соответствует теме	зачтено	Освоена (базовый, повышенный)
			Содержание отчёта по практике не соответствует теме	не зачтено	не освоена (недостаточный)
Результаты обучения по этапам формирования компетенций	Предмет оценки (продукт или процесс)	Показатель оценивания	Критерии оценивания сформированности компетенций	Шкала оценивания	
				Академическая оценка или баллы	Уровень освоения компетенции
ПКв-1. Способен проводить оценку состояния популяций промысловых рыб и других гидробионтов, а также водных биоценозов естественных и искусственных водоемов; ИД-1 ПКв-1 Умеет собирать и проводить первичную обработку ихтиологических материалов; ИД-2 ПКв-1 Умеет подготавливать материалы о состоянии водных биоресурсов					
Знать: методы оценки состояния популяций промысловых рыб и других гидробионтов, водных биоценозов; материалы, применяемые в водных	Собеседование (дискуссия, защита отчета)	Уровень владения материалом	Содержание отчёта по практике соответствует теме	зачтено	Освоена (базовый, повышенный)
			Содержание отчёта по практике не соответствует теме	не зачтено	не освоена (недостаточный)
Уметь: проводить оценку состояния популяций промысловых рыб и других гидробионтов;	Собеседование (дискуссия, защита отчета)	Содержание раздела отчета	Обучающийся полностью раскрыл содержание материала в объеме, предусмотренной программой, изложил материал грамотным языком в определенной логической последовательности	отлично	Освоена (повышенный)
			Обучающийся твердо знает материал, грамотно и по существу излагает его, но допускает в ответе некоторые неточности	хорошо	Освоена (повышенный)
			Обучающийся неполно или	удовлетворительно	Освоена

			непоследовательно раскрыл содержание материала, но показал общее понимание вопроса, недостаточно правильные формулировки базовых понятий		(базовый)
			Обучающийся не раскрыл содержание материала, допускает грубые ошибки в формулировках основных понятий дисциплины	неудовлетворительно	не освоена (недостаточный)
Владеть навыками: оценки состояния популяций промысловых рыб и других гидробионтов	Собеседование (дискуссия, защита отчета)	Содержание раздела отчета	Содержание отчёта по практике соответствует теме	зачтено	Освоена (базовый, повышенный)
			Содержание отчёта по практике не соответствует теме	не зачтено	не освоена (недостаточный)
ПКв-5. Способен осуществлять надзор за рыбохозяйственной деятельностью и охрану водных биоресурсов; ИД-1 ПКв-5 Знает основы рыбохозяйственного законодательства; ИД-2 ПКв-5 Умеет готовить материалы об антропогенном воздействии на водных объектах; ИД-3 ПКв-5 Может выполнять рыбохозяйственную паспортизацию водных объектов					
Знать: основы нормативно-правовой базы рыбохозяйственной деятельности и охране водных биоресурсов;	Собеседование (дискуссия, защита отчета)	Уровень владения материалом	Содержание отчёта по практике соответствует теме	зачтено	Освоена (базовый, повышенный)
			Содержание отчёта по практике не соответствует теме	не зачтено	не освоена (недостаточный)
уметь: осуществлять мероприятия по надзору за рыбохозяйственной деятельностью и охране водных биоресурсов;	Собеседование (дискуссия, защита отчета)	Содержание раздела отчета	Обучающийся полностью раскрыл содержание материала в объеме, предусмотренной программой, изложил материал грамотным языком в определенной логической последовательности	отлично	Освоена (повышенный)
			Обучающийся твердо знает материал, грамотно и по существу излагает его, но допускает в ответе некоторые неточности	хорошо	Освоена (повышенный)
			Обучающийся неполно или последовательно раскрыл содержание материала, но показал общее понимание вопроса, недостаточно правильные	удовлетворительно	Освоена (базовый)

			формулировки базовых понятий		
			Обучающийся не раскрыл содержание материала, допускает грубые ошибки в формулировках основных понятий дисциплины	неудовлетворительно	не освоена (недостаточный)
Владеть навыками: надзора за рыбохозяйственной деятельностью и охраны водных биоресурсов	Собеседование (дискуссия, защита отчета)	Содержание раздела отчета	Содержание отчёта по практике не соответствует теме	зачтено	Освоена (базовый, повышенный)
			Содержание отчёта по практике не соответствует теме	не зачтено	не освоена (недостаточный)
ПКв-7. Способен применять методы и технологии борьбы с инфекционными и инвазионными заболеваниями гидробионтов; ИД-1 ПКв-7 Знает правила, методы и технологии выполнения лечебно-профилактических мероприятий в рыбоводных хозяйствах					
Знать: методы и технологии борьбы с инфекционными и инвазионными заболеваниями гидробионтов	Собеседование (дискуссия, защита отчета)	Уровень владения материалом	Содержание отчёта по практике соответствует теме	зачтено	Освоена (базовый, повышенный)
			Содержание отчёта по практике не соответствует теме	не зачтено	не освоена (недостаточный)
Уметь: применять методы и технологии борьбы с инфекционными и инвазионными заболеваниями гидробионтов	Собеседование (дискуссия, защита отчета)	Содержание раздела отчета	Обучающийся полностью раскрыл содержание материала в объеме, предусмотренной программой, изложил материал грамотным языком в определенной логической последовательности	отлично	Освоена (повышенный)
			Обучающийся твердо знает материал, грамотно и по существу излагает его, но допускает в ответе некоторые неточности	хорошо	Освоена (повышенный)
			Обучающийся неполно или непоследовательно раскрыл содержание материала, но показал общее понимание вопроса, недостаточно правильные формулировки базовых понятий	удовлетворительно	Освоена (базовый)
			Обучающийся не раскрыл содержание материала, допускает	неудовлетворительно	не освоена (недостаточный)

			грубые ошибки в формулировках основных понятий дисциплины		
Владеть навыками: методик и технологий борьбы с инфекционными и инвазионными заболеваниями гидробионтов	Собеседование (дискуссия, защита отчета)	Содержание раздела отчета	Содержание отчёта по практике соответствует теме	зачтено	Освоена (базовый, повышенный)
			Содержание отчёта по практике не соответствует теме	не зачтено	не освоена (недостаточный)
ПКв-11. Способен применять современные методы научных исследований в области водных биоресурсов и аквакультуры; ИД-1 ПКв-11 Использует научно-техническую литературу для постановки экспериментальных исследований в профессиональной деятельности; ИД-2 ПКв-11 Участвует в выполнении экспериментальных исследований по заданной методике и математической обработке данных; ИД-3 ПКв-11 Участвует в составлении научных отчетов и публикаций по итогам научно-исследовательской и профессиональной деятельности					
Знать: современные методы научных исследований в области водных биоресурсов и аквакультуры	Собеседование (дискуссия, защита отчета)	Уровень владения материалом	Содержание отчёта по практике соответствует теме	зачтено	Освоена (базовый, повышенный)
			Содержание отчёта по практике не соответствует теме	не зачтено	не освоена (недостаточный)
Уметь: разрабатывать планы и программы проведения исследований состояния водных биоресурсов при решении вопросов	Собеседование (дискуссия, защита отчета)	Содержание раздела отчета	Обучающийся полностью раскрыл содержание материала в объеме, предусмотренной программой, изложил материал грамотным языком в определенной логической последовательности	отлично	Освоена (повышенный)
			Обучающийся твердо знает материал, грамотно и по существу излагает его, но допускает в ответе некоторые неточности	хорошо	Освоена (повышенный)
			Обучающийся неполно или непоследовательно раскрыл содержание материала, но показал общее понимание вопроса, недостаточно правильные формулировки базовых понятий	удовлетворительно	Освоена (базовый)
			Обучающийся не раскрыл содержание материала, допускает грубые ошибки в формулировках основных понятий дисциплины	неудовлетворительно	не освоена (недостаточный)
Владеть навыками:	Собеседование	Содержание	Содержание отчёта по практике	зачтено	Освоена

использования современного оборудования при выполнении проектно-исследовательских работ	(дискуссия, защита отчета)	раздела отчета	соответствует теме		(базовый, повышенный)
			Содержание отчёта по практике не соответствует теме	не зачтено	не освоена (недостаточный)
ПКв-12. Способен применять современные информационные технологии в области рационального использования и изучения водных биоресурсов; ИД-1 ПКв-12 Участвует в ведении информационной базы данных; ИД-2 ПКв-12 Использует современные информационные технологии при работе на персональном компьютере					
Знать: современные информационные технологии в области рационального использования и изучения водных биоресурсов	Собеседование (дискуссия, защита отчета)	Уровень владения материалом	Содержание отчёта по практике соответствует теме	зачтено	Освоена (базовый, повышенный)
			Содержание отчёта по практике не соответствует теме	не зачтено	не освоена (недостаточный)
уметь: применять современные информационные технологии в области рационального использования и изучения водных биоресурсов	Собеседование (дискуссия, защита отчета)	Содержание раздела отчета	Обучающийся полностью раскрыл содержание материала в объеме, предусмотренной программой, изложил материал грамотным языком в определенной логической последовательности	отлично	Освоена (повышенный)
			Обучающийся твердо знает материал, грамотно и по существу излагает его, но допускает в ответе некоторые неточности	хорошо	Освоена (повышенный)
			Обучающийся неполно или непоследовательно раскрыл содержание материала, но показал общее понимание вопроса, недостаточно правильные формулировки базовых понятий	удовлетворительно	Освоена (базовый)
			Обучающийся не раскрыл содержание материала, допускает грубые ошибки в формулировках основных понятий дисциплины	неудовлетворительно	не освоена (недостаточный)
Владеть навыками: работы с современными информационными	Собеседование (дискуссия, защита отчета)	Содержание раздела отчета	Содержание отчёта по практике не соответствует теме	зачтено	Освоена (базовый, повышенный)

технологиями в области рационального использования и изучения водных биоресурсов			Содержание отчёта по практике не соответствует теме	не зачтено	не освоена (недостаточный)
ПКв-13. Способен использовать методы проведения профилактических и лечебных мероприятий в индустриальных рыбоводных хозяйствах; ИД-1 ПКв-13 Участвует в профилактической обработке объектов аквакультуры; ИД-2 ПКв-13 Участие в проведении агрометеорологических работ; ИД-3 ПК-13 Участие в проведении дезинфекции рыбоводного оборудования					
Знать: биологические обоснования рационального использования водных биоресурсов	Собеседование (дискуссия, защита отчета)	Уровень владения материалом	Содержание отчёта по практике соответствует теме	зачтено	Освоена (базовый, повышенный)
			Содержание отчёта по практике не соответствует теме	не зачтено	не освоена (недостаточный)
уметь: осуществлять разработку биологических обоснований рационального использования водных биоресурсов	Собеседование (дискуссия, защита отчета)	Содержание раздела отчета	Обучающийся полностью раскрыл содержание материала в объеме, предусмотренной программой, изложил материал грамотным языком в определенной логической последовательности	отлично	Освоена (повышенный)
			Обучающийся твердо знает материал, грамотно и по существу излагает его, но допускает в ответе некоторые неточности	хорошо	Освоена (повышенный)
			Обучающийся неполно или непоследовательно раскрыл содержание материала, но показал общее понимание вопроса, недостаточно правильные формулировки базовых понятий	удовлетворительно	Освоена (базовый)
			Обучающийся не раскрыл содержание материала, допускает грубые ошибки в формулировках основных понятий дисциплины	неудовлетворительно	не освоена (недостаточный)
Владеть навыками : рационального использования водных	Собеседование (дискуссия, защита отчета)	Содержание раздела отчета	Содержание отчёта по практике не соответствует теме	зачтено	Освоена (базовый, повышенный)

биоресурсов			Содержание отчёта по практике не соответствует теме	не зачтено	не освоена (недостаточный)
Результаты обучения по этапам формирования компетенций	Предмет оценки (продукт или процесс)	Показатель оценивания	Критерии оценивания сформированности компетенций	Шкала оценивания	
				Академическая оценка или баллы	Уровень освоения компетенции
ПКв-14. Способен использовать методы проведения ветеринарно-санитарной экспертизы различных видов рыбного сырья; ИД-1 ПКв-14 Знает задачи и полномочия органов санитарно-ветеринарного и экологического контроля; ИД-2 ПКв-14 Участвует в проведении ветеринарно-санитарных, профилактических и лечебных мероприятий; ИД-3 ПКв-14 Участвует в подготовке документации по ветеринарно-санитарному и экологическому контролю					
Знать: анализ состояния и оценку воздействия хозяйственной деятельности на водные биоресурсы и среду их обитания; профилактические и лечебные мероприятия; по ветеринарно-санитарному и экологическому контролю	Собеседование (дискуссия, защита отчета)	Уровень владения материалом	Содержание отчёта по практике соответствует теме	зачтено	Освоена (базовый, повышенный)
			Содержание отчёта по практике не соответствует теме	не зачтено	не освоена (недостаточный)
Уметь: проводить анализ состояния и оценку воздействия хозяйственной деятельности на водные биоресурсы и среду их обитания	Собеседование (дискуссия, защита отчета)	Содержание раздела отчета	Обучающийся полностью раскрыл содержание материала в объеме, предусмотренной программой, изложил материал грамотным языком в определенной логической последовательности	отлично	Освоена (повышенный)
			Обучающийся твердо знает материал, грамотно и по существу излагает его, но допускает в ответе некоторые неточности	хорошо	Освоена (повышенный)
			Обучающийся неполно или непоследовательно раскрыл содержание материала, но показал общее понимание вопроса, недостаточно правильные формулировки базовых понятий	удовлетворительно	Освоена (базовый)

			Обучающийся не раскрыл содержание материала, допускает грубые ошибки в формулировках основных понятий дисциплины	неудовлетворительно	не освоена (недостаточный)
Владеть навыками: анализа состояния и оценки воздействия хозяйственной деятельности на водные биоресурсы и среду их обитания	Собеседование (дискуссия, защита отчета)	Содержание раздела отчета	Содержание отчёта по практике соответствует теме	зачтено	Освоена (базовый, повышенный)
			Содержание отчёта по практике не соответствует теме	не зачтено	не освоена (недостаточный)
ПКв-15. Готов участвовать в разработке проектов предприятий аквакультуры; ИД-1 ПКв-15 Участвует в подготовке материалов и исходных данных при проведении проектных работ; ИД-2 ПКв-15 Участвует в разработке рыбоводно-биологических обоснований проектов предприятий аквакультуры					
Знать: документацию рыбохозяйственных наблюдений и производственных работ	Собеседование (дискуссия, защита отчета)	Уровень владения материалом	Содержание отчёта по практике соответствует теме	зачтено	Освоена (базовый, повышенный)
			Содержание отчёта по практике не соответствует теме	не зачтено	не освоена (недостаточный)
уметь: вести документацию рыбохозяйственных наблюдений и производственных работ	Собеседование (дискуссия, защита отчета)	Содержание раздела отчета	Обучающийся полностью раскрыл содержание материала в объеме, предусмотренной программой, изложил материал грамотным языком в определенной логической последовательности	отлично	Освоена (повышенный)
			Обучающийся твердо знает материал, грамотно и по существу излагает его, но допускает в ответе некоторые неточности	хорошо	Освоена (повышенный)
			Обучающийся неполно или непоследовательно раскрыл содержание материала, но показал общее понимание вопроса, недостаточно правильные формулировки базовых понятий	удовлетворительно	Освоена (базовый)
			Обучающийся не раскрыл содержание материала, допускает грубые ошибки в формулировках основных понятий дисциплины	неудовлетворительно	не освоена (недостаточный)

Владеть навыками: вести документацию рыбохозяйственных наблюдений, экспериментальных и производственных работ	Собеседование (дискуссия, защита отчета)	Содержание раздела отчета	Содержание отчёта по практике не соответствует теме	зачтено	Освоена (базовый, повышенный)
			Содержание отчёта по практике не соответствует теме	не зачтено	не освоена (недостаточный)
Результаты обучения по этапам формирования компетенций	Предмет оценки (продукт или процесс)	Показатель оценивания	Критерии оценивания сформированности компетенций	Шкала оценивания	
				Академическая оценка или баллы	Уровень освоения компетенции